

 **HITBOT** 慧灵科技

人形机器人产品使用手册

Handbook of Humanoid Robots

产品：四轴机械臂/六轴机械臂/末端执行器/智能电缸/灵巧手/人形机器人

行业：医疗行业/6C行业/新零售行业/教育行业.....



慧灵科技(深圳)股份有限公司
Huiling-tech Robotic Co.,Ltd.



扫码直联客服



人形机器人 —— 未来已至，即刻起航

产品特点

- 高效移动：采用轮式移动机构，相比传统双足行走模式，移动效率提升30%-50%，且具有更强的运动稳定性。
- 7自由度仿生双臂：搭配灵巧手或二指夹爪末端负载3KG。支持抓取、搬运等精细化操作，适应工业装配、物流分拣等多种工况。
- 灵巧底盘设计：实现360°灵活转向与厘米级精准定位，狭窄空间通过性优异。
- 多模态感知：融合激光雷达、RGB-D摄像头，构建实时环境地图。

应用场景



家庭助手



辅助生产



餐饮零售



医疗辅助

规格参数

	说明项	参数
机械尺寸	高宽厚（站立）	1390*493*465mm
	整机重量	40KG
	自由度（关节电机数）	19
	移动底盘自由度	3
	单手臂自由度	7
	腰部自由度	1
	头部自由度	2
	灵巧手/夹爪	选配
	关节运动范围	J1: -60°~180° J2: -90°~90° J3: -160°~160° J4: -90°~90° J5: -120°~120° J6: -90°~90° J7: -120°~120°
	关节模组	行星关节模组
	手臂最大负载	3kg
	腰部长度	1067mm
小臂 + 大臂长度	732.5mm	
电气特性	走线方式	中空走线 + 内走线
	关节编码器	单、双编码器
	供电方式	48V锂电池供电
	麦克风	无
	扬声器	无
	WiFi6、蓝牙5.2	有
	仿人双目相机	有
配套	通讯协议	FDCAN
	高算力模组	选配NVIDIA Jetson Orin（40-100Tops算力）
	智能电池（快拆）	有
	充电器	有
	手持式遥控器	有
	智能OTA升级	无
	遥控操作	外骨骼（可选）
其他	二次开发	提供
	保修期	12个月



扫码直联客服

产品尺寸图

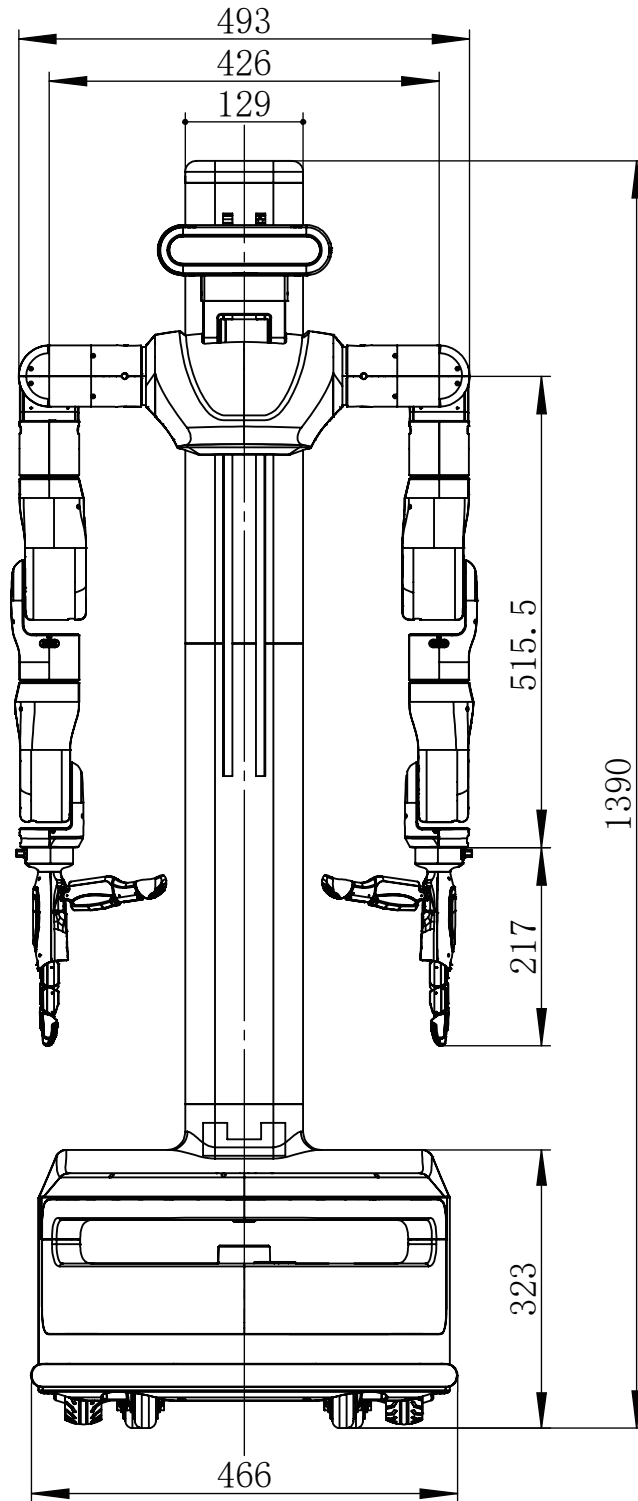

产品尺寸图

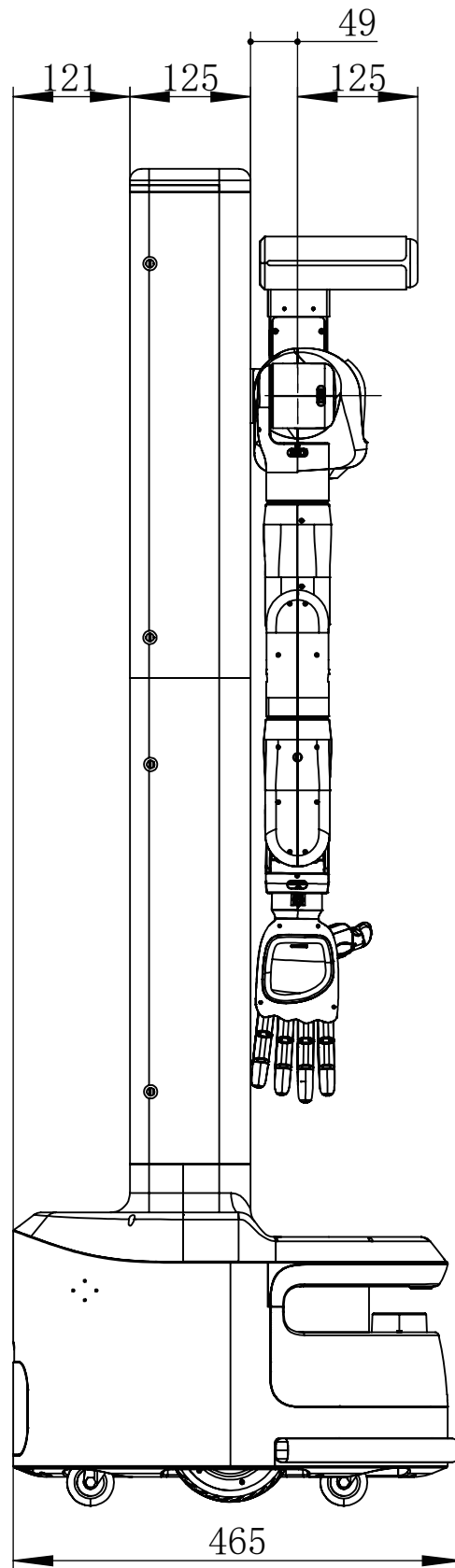



产品尺寸图

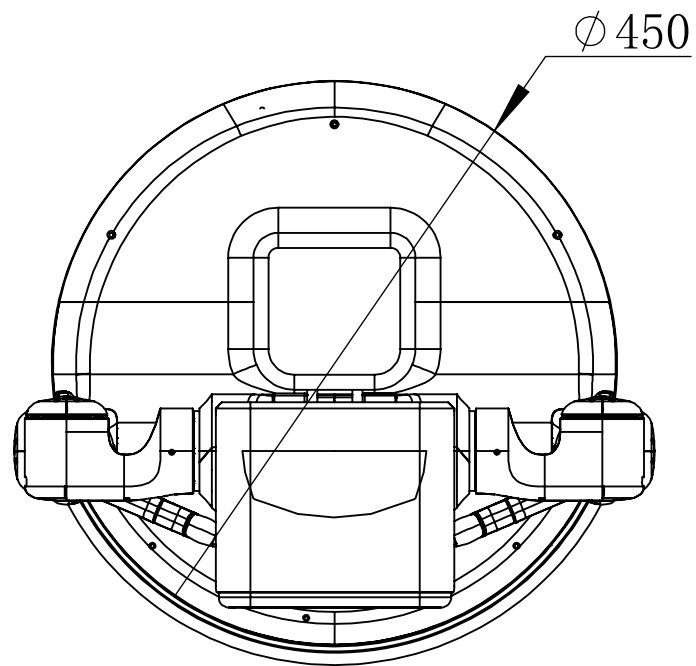



HITBOT 慧灵科技

成为新一代自动化行业的引领者

慧灵科技 (深圳) 股份有限公司
Huiling-tech Robotic Co.,Ltd.

电话: 15507540989

邮箱: hitbot@hitbot.cc

网址: www.hitbot.cc

地址: 深圳市宝安区西乡街道航城大道 华丰国际机器人产业园 E 栋二层



HITBOT 官网