

其余 $\sqrt{3.2}$

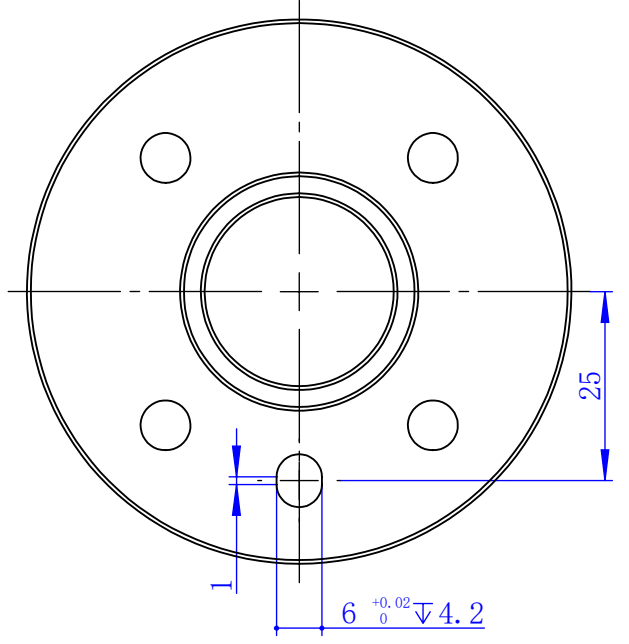
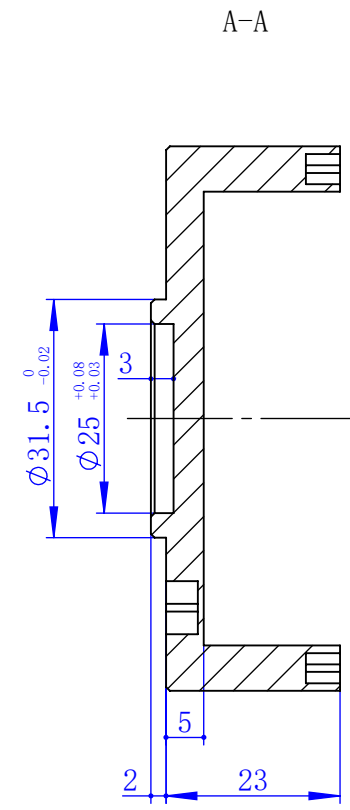
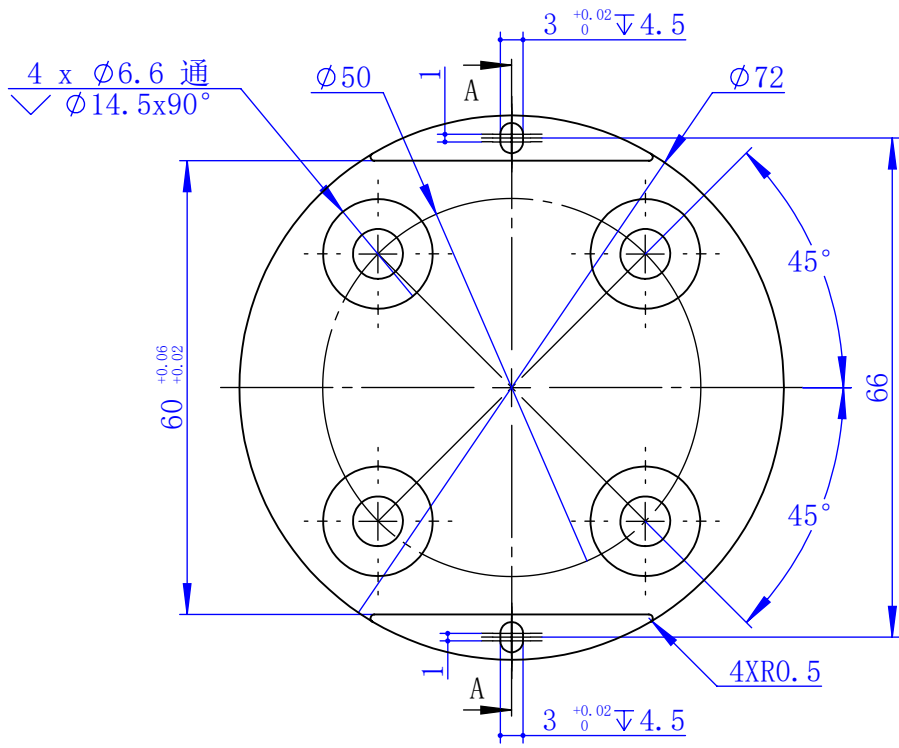

借(通)用 件登记
底图总号
签字
日期
档案员 日期

技术要求:

- 1、去毛刺飞边, 未注明倒角C0.2圆角R0.2;
- 2、未注明尺寸公差按GB/T 1804-f;
- 3、未注明形状和位置公差按GB/T 1184-H;
- 4、未注明尺寸按3D模型加工;
- 5、零件表面不允许有明显划痕;
- 6、处理方式: 喷砂180目, 阳极氧化, 样品灰

标记	处数	分区	更改文件号	签名	年月日
设计	蔡飞	2023/10/11	标准化		
绘图	蔡飞	2023/10/11			
审核					
工艺			批准	杨金宸	2023/10/11

铝6061		
阶段标记	版本号	比例
	V1.0	1:1
共 1 张		第 1 张

慧灵科技 (深圳)
机械臂连接座
6A0100-CSC2016-002

其余 $\frac{3.2}{\sqrt{\quad}}$

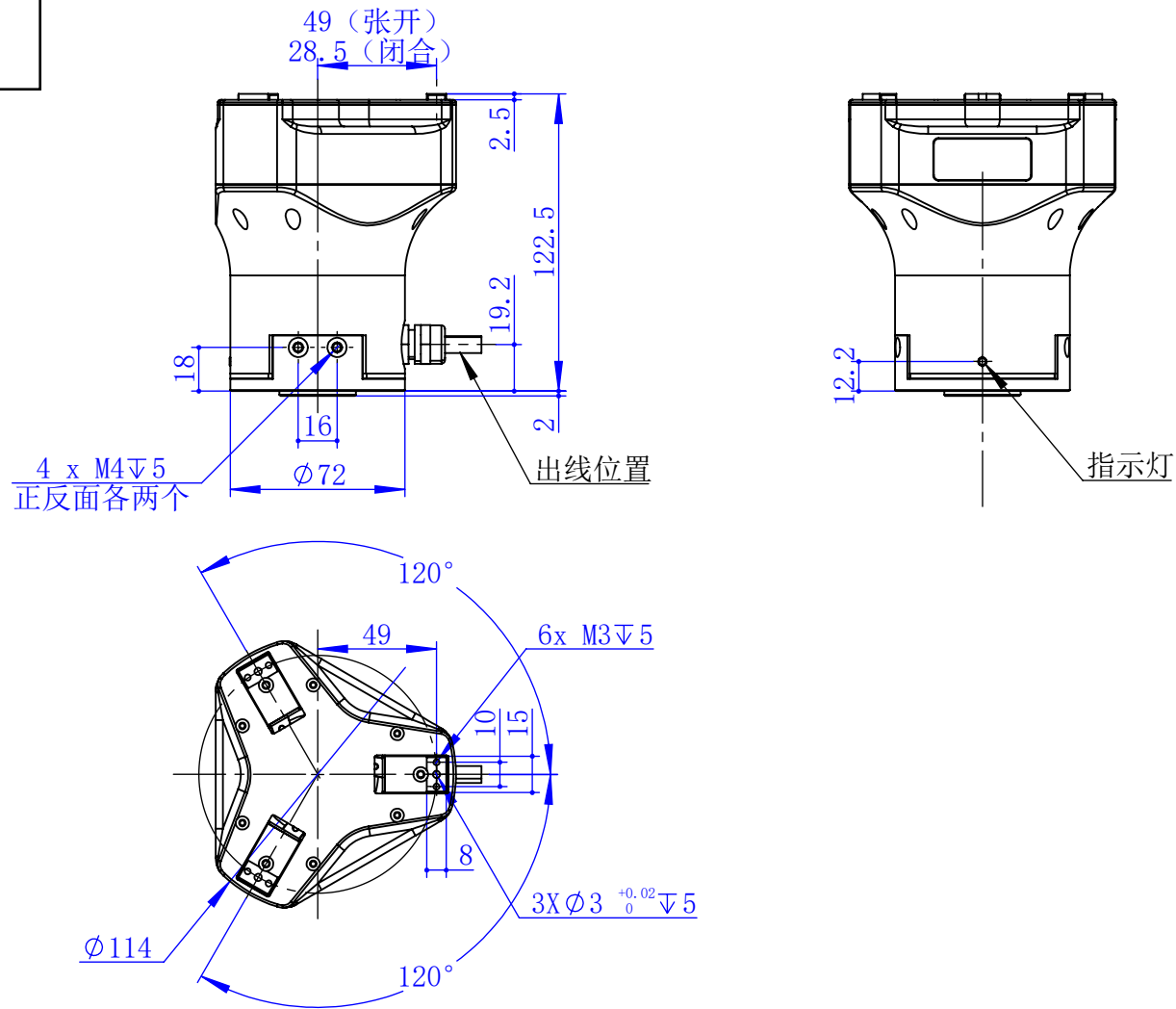

借(通)用
件 登 记

底图总号

签 字

日 期

档案员 | 日期

技术要求:

- 1、去毛刺飞边, 未注明倒角C0.2圆角R0.2;
- 2、未注明尺寸公差按GB/T 1804-f;
- 3、未注明形状和位置公差按GB/T 1184-H;
- 4、未注明尺寸按3D模型加工;
- 5、零件表面不允许有明显划痕;
- 6、处理方式:

标记	处数	分区	更改文件号	签名	年 月 日				
设计		2023/11/10	标准化						
绘图		2023/11/10							
审核									
工艺			批准		2023/11/10				

慧灵科技 (深圳)

阶段标记 | 版本号 | 比例

1:3

共 1 张 | 第 1 张

